

SCALE "RAMPREF"

Le scale "RAMPREF" sono elementi prefabbricati in calcestruzzo armati utilizzati per realizzare i rampanti scala nei fabbricati civili.

I manufatti sono costituiti da un elemento monolitico con una finitura liscia fondo cassero sui lati riprodotto l'alzata e la pedata e sui lati in spessore.

L'intradosso del rampante è con finitura a frattazzo.

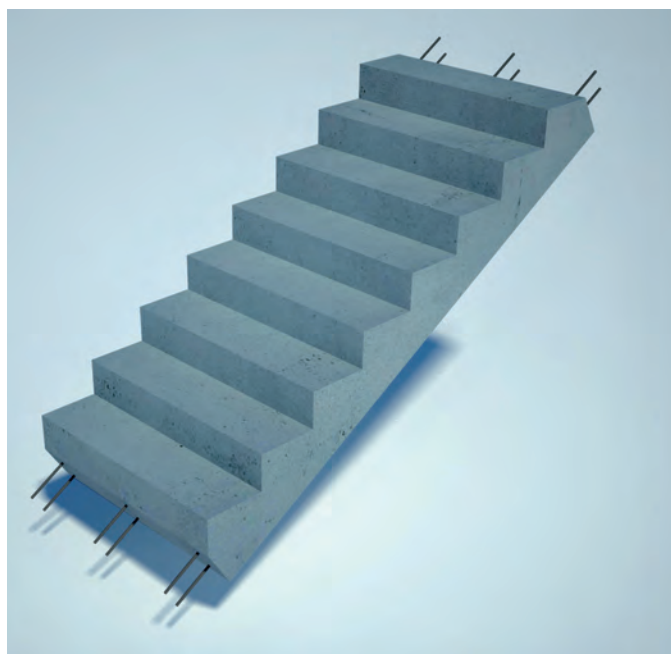

MISURE

Le rampe sono dotate di scalini con pedata di cm 28 ed alzata di cm 17, queste possono avere:

- a) una larghezza variabile da cm 70 ad un massimo di cm 120;
- b) un numero variabile di pedate da un minimo di 4 a un massimo di x;
- c) l'alzata variabile da cm 17 a cm 17,7 (agendo sulla pendenza dello scalino).

Le Rampref hanno uno spessore di soletta pari a cm 14 armata in modo standard (calcolo su larghezza e lunghezza massima) con n° 7 Ø 14 inferiori e n° 7 Ø 14 superiori.

I manufatti sono dotati di armature di ripresa sulle due estremità al fine della cucitura con i solai, pianerottoli o platee (n° 7+7 Ø 14).

Le scale possono essere utilizzate senza rivestimento (cantine, garage) o con rifinitura in marmo, pietra, legno, ceramica o gomma.



New System House

Soluzioni prefabbricate per i tuoi desideri.

Sede Legale: Via G. Giusti, 14 - 18038 SANREMO IM
Sede Operativa: Via Matteotti, 144 - 18038 SANREMO IM
Tel./Fax: +39 0184 535062
Mobile: +39 339 1910072
www.lacasaprefabbricata.it - info@lacasaprefabbricata.it

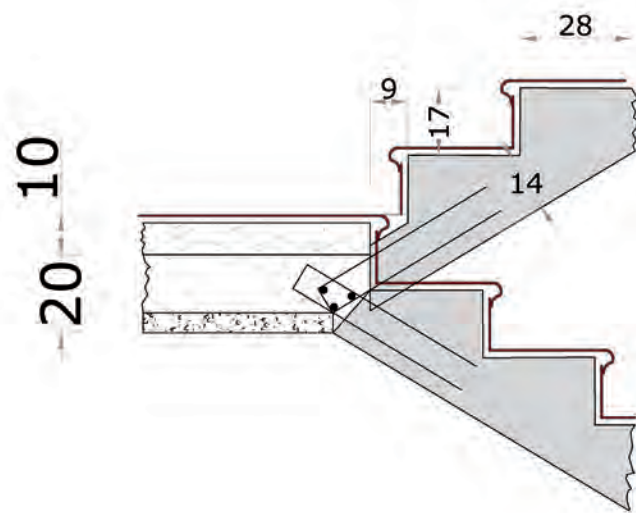
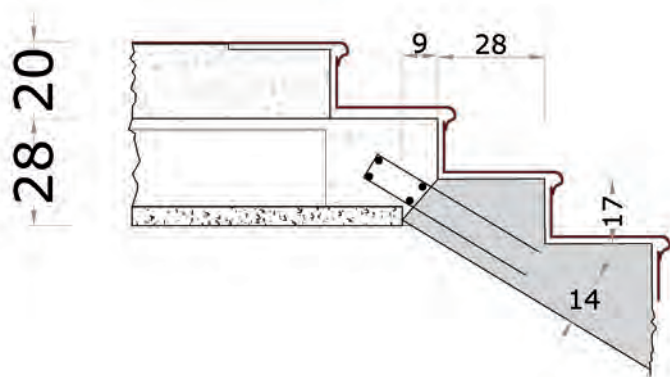

SOLAI

Il sistema costruttivo "Sarotto" per fabbricati civili di abitazione, prevede normalmente i solai di cm 28 + cm 20 per impianti, massetti e pavimenti, questo determina una geometria standard dei nodi e degli sfalsamenti delle rampe.

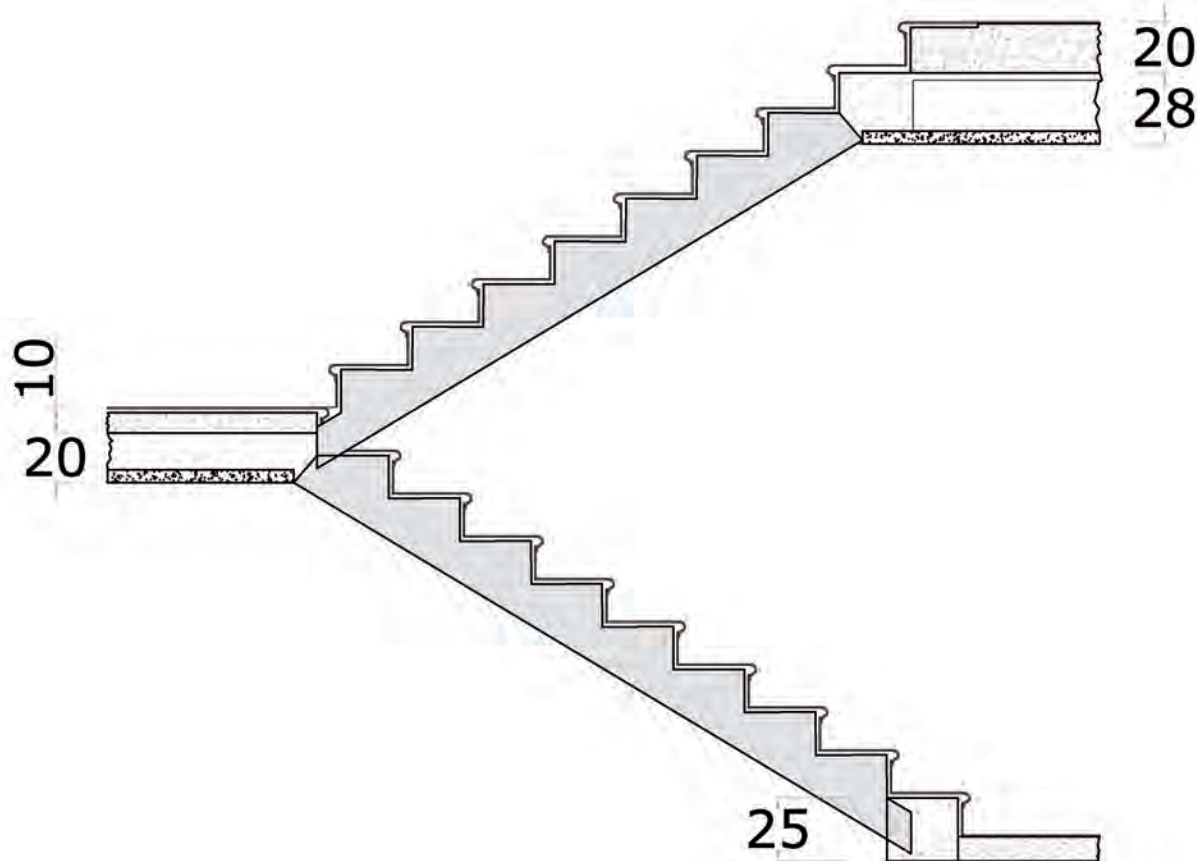

New System House

Soluzioni prefabbricate per i tuoi desideri.

Sede Legale: Via G. Giusti, 14 - 18038 SANREMO IM
 Sede Operativa: Via Matteotti, 144 - 18038 SANREMO IM
 Tel./Fax: +39 0184 535062
 Mobile: +39 339 1910072
www.lacasaprefabbricata.it - info@lacasaprefabbricata.it